

■軸方向の切り込み違いによる切りくず形状の比較

被削材 : S15C, 工具径 : φ200mm, Vc=300m/min, f=4mm/rev, ae=137mm

	DIJET		B社
	仕上げ刃による切りくず	荒刃による切りくず	
ap=0.05mm			
ap=0.1mm			
ap=0.2mm			

当社製は荒刃と仕上げ刃の組み合わせにより切りくずが分断され安定した切削により良好な面粗度が得られる。また、B社製チップは、切込みが大きいと切削負荷大によりチッピングする。

■加工事例 1

ワーク寸法: 2.1m×1.3m
カッタの仕上げ刃1N, 荒刃との段差0.1mm

被加工材料	名称	自動車プレス型
	被削材	FC250
使用工具	形番	FJM-4200R
	チップ形番、材種	SDHW1504ADFN-W1 JC8003
加工条件	回転速度、切削速度	183m/min (292min ⁻¹)
	送り速度、送り	1460mm/min (5mm/rev)
	ap	0.3mm
	ae	180mm
	クーラント	乾式
	使用機械	門形MC

結果 B社製カッタに比べて加工能率1.8倍で同等の面粗度が得られた。

■加工事例 2

ワーク寸法: 1050mm×1090mm×60mm

被加工材料	名称	自動車プラ型
	被削材	S45C
使用工具	形番	FJM-4200R
	チップ形番、材種	SDHW1504ADFN-W2 CX75
加工条件	回転速度、切削速度	207m/min (330min ⁻¹)
	送り速度、送り	1050mm/min (3.2mm/rev)
	ap	0.2mm
	ae	180mm
	クーラント	乾式
	使用機械	門形MC

結果 現状のB社製カッタに比べて加工能率2.6倍でも面粗度は向上した。

PRODUCT NEWS
No. 330

新製品
NEW PRODUCT

DIJET.

NEW

フィニッシュジェットミル
Finish Jet Mill **FJM**形
Super finishing mill

●金型基準底面部の高効率・超仕上げ加工に!
●φ80~φ250...12形番

平面削り

荒刃 roughing teeth

仕上げ刃 finishing teeth

仕上げ刃 finishing teeth

荒刃 roughing teeth

荒刃+仕上げ刃
最大切込み量0.3mm
(他社比3倍)
で中仕上げ不要!
荒⇒超仕上げの
2工程に集約

カートリッジ式で
正面振れ調整が
簡単!

- 荒刃2枚と仕上げ刃2枚の組み合わせにより、取り代のばらつきが多い鋳鉄・鋳鋼などで安定した仕上げ面が得られる
- 最大切込み量0.3mm(他社比3倍)で中仕上げ不要。荒⇒超仕上げの2工程に集約
- 荒刃の効果で仕上げ刃の切削負荷が軽減され長寿命
- カートリッジ式採用で容易に正面振れを調整できる
- 切込み深さ0.1mm以下の場合、仕上げ刃カートリッジを4枚装着することで送り速度2倍のさらなる高能率加工が可能
- チップ材種はJC8003(鋳物・ステンレス鋼用)およびサーメットのCX75(鋼用)を採用

DIJET 工業株式会社 DIJET INDUSTRIAL CO., LTD.

本社 千547-0003 大阪市平野区加美東2丁目1番18号 TEL. 06(6791)6781代表 FAX. 06(6793)1221
Headquarters 2-1-18, Kami Higashi, Hirano-ku, Osaka 547-0002, Japan Phone: 81-6-6791-6781 Fax: 81-6-6793-1221

TEL 03(3445)8861 FAX 03(3445)8865 TEL 052(851)5500 FAX 052(851)8311 TEL 06(6794)0216 FAX 06(6794)0217
仙台営業所 TEL 022(299)0528 FAX 022(299)3270 浜松営業所 TEL 053(456)2133 FAX 053(456)7938 富山営業所 TEL 076(425)5171 FAX 076(425)5187
つくば営業所 TEL 0297(24)7335 FAX 0297(24)0172 豊田営業所 TEL 0566(82)5891 FAX 0566(82)5822 広島営業所 TEL 082(282)3712 FAX 082(282)3742
北関東営業所 TEL 0276(45)8588 FAX 0276(46)7446 三重オフィス TEL 0595(52)2800 FAX 0595(52)2841 九州営業所 TEL 092(284)4610 FAX 092(284)4617
静岡オフィス TEL / FAX 054(245)7667

http://www.dijet.co.jp 0120-39-81-39 06-6793-1230

ご使用上の注意 工具を安全にご使用いただくために
●不適切な切削条件で使用しないでください。 ●大きな摩耗や欠けのある工具は使用しないでください。
●切りくずの飛散 塵き付きによるアガにご注意ください。又 保護眼鏡や安全カバーをご使用ください。
WARNING: Grinding produces hazardous dust. To avoid adverse health, use adequate ventilation and read Material Safety Data Sheet first.
Cutting tools may fragment in use. Wear eye protection in the vicinity of their operation.

●工具仕様は 改良のため予告なく変更することがあります。Specification shall be changed without notice. 0901DJ A1

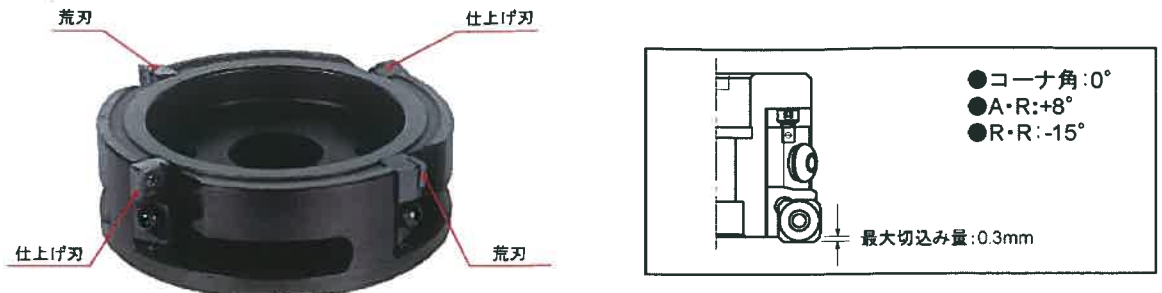

■本体/穴径インチサイズ

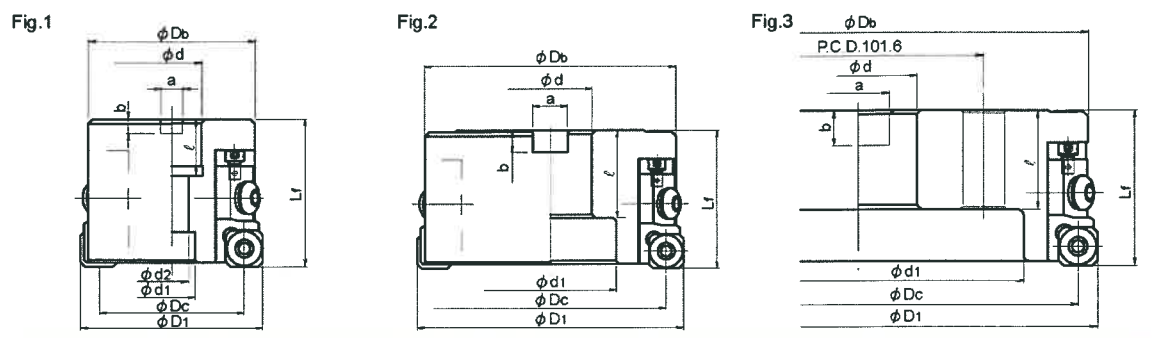

形番	在庫	刃数	寸法(mm)											重量(kg)	Fig.
			φD1	φDc	φDb	Lr	φd	φd1	φd2	a	b	ℓ			
FJM-4080R	●	仕上げ2N+荒刃2N	80	65	71	63	25.4	20	14.3	9.5	6	24	1.7	1	
FJM-4100R	●	仕上げ2N+荒刃2N	100	85	90	63	31.75	26	17	12.7	8	32	2.7	1	
FJM-4125R	●	仕上げ2N+荒刃2N	125	110	114	63	38.1	60	—	15.9	10	40	3.9	2	
FJM-4160R	●	仕上げ2N+荒刃2N	160	145	148	63	50.8	75	—	19	11	40	6.1	2	
FJM-4200R	●	仕上げ2N+荒刃2N	200	185	186	63	47.625	134	—	25.4	14.3	40	8.6	3	
FJM-4250R	●	仕上げ2N+荒刃2N	250	235	237	63	47.625	182	—	25.4	14.3	40	14.8	3	

■本体/穴径ミリサイズ

形番	在庫	刃数	寸法(mm)											重量(kg)	Fig.
			φD1	φDc	φDb	Lr	φd	φd1	φd2	a	b	ℓ			
FJM-4080R-27	●	仕上げ2N+荒刃2N	80	65	71	63	27	20	14.3	12.4	7	22	1.7	1	
FJM-4100R-32	●	仕上げ2N+荒刃2N	100	85	90	63	32	26	17	14.4	8	32	2.7	1	
FJM-4125R-40	●	仕上げ2N+荒刃2N	125	110	114	63	40	60	—	16.4	9	40	3.9	2	
FJM-4160R-40	●	仕上げ2N+荒刃2N	160	145	148	63	40	75	—	16.4	9	40	6.1	2	
FJM-4200R-60	●	仕上げ2N+荒刃2N	200	185	186	63	60	134	—	25.7	14	40	8.6	3	
FJM-4250R-60	●	仕上げ2N+荒刃2N	250	235	237	63	60	182	—	25.7	14	40	14.8	3	

● 標準在庫品 standard stock items 注) 本体にチップは組込んでありません。 Note) All cutters are supplied without inserts.

■部品

チップクランプ ねじ	チップクランプ用 レンチ	仕上げ刃用 カートリッジ	荒刃用 カートリッジ	カートリッジ セットボルト
DSW-4510H	A-20 (φ80~φ200) A-20L (φ250)	SSFDR15-15F	SSFPR15-12R	BBH-825
カートリッジセット ボルト用レンチ	カートリッジ 長さ調整ねじ用レンチ	カートリッジ長さ 調整ねじ	ばね座金	
LW-050	AD-2080	ADS-513	SBZ-8	

■対応チップ

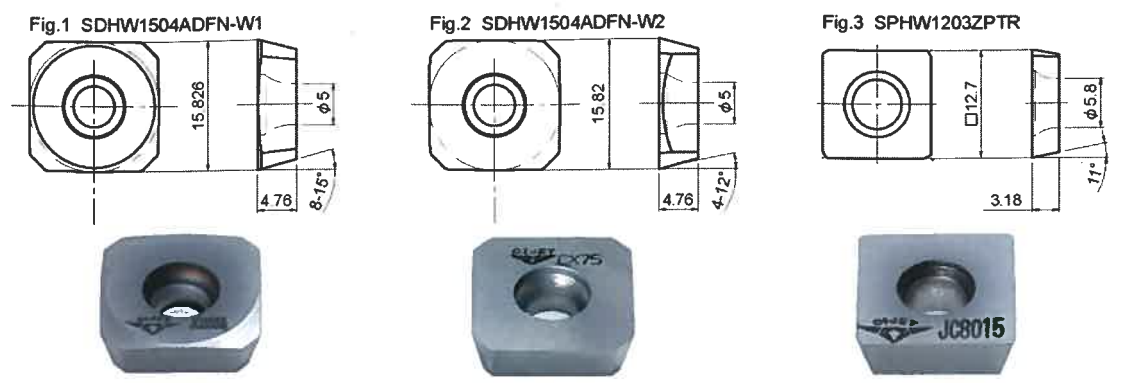

形番	PVDコーティング		サーメット	精度	Fig.
	JC8003	JC8015	CX75		
SDHW1504ADFN-W1 (仕上げ刃)	●			H	1
SDHW1504ADFN-W2 (仕上げ刃)			●	H	2
SPHW1203ZPTR (荒刃)		●		H	3

● 標準在庫品 standard stock items

■標準切削条件(仕上げ刃2N+荒刃2Nでの使用時)

	被削材	硬さ(HB)	チップ材種	切削速度 Vc (m/min)	送り量 f (mm/rev)	ap(mm)
P	低炭素鋼・軟鋼 (S20C,SS400等)	180~280	CX75	250~300	4~5	0.3mm以下
	中炭素鋼 (S50C等)	180~280	CX75	200~250	4~5	0.3mm以下
	合金鋼・工具鋼 (SCM440,SKD11等)	180~280	CX75	100~150	4~5	0.3mm以下
M	ステンレス鋼 (SUS304,316等)	~270	JC8003	200~250	4~5	0.3mm以下
K	ねずみ鋳鉄 (FC250等)	200~250	JC8003	130~200	4~6	0.3mm以下
	ダクタイル鋳鉄 (FCD450等)	180~250	JC8003	130~200	4~6	0.3mm以下

■標準切削条件(仕上げ刃4Nでの使用時)

	被削材	硬さ(HB)	チップ材種	切削速度 Vc (m/min)	送り量 f (mm/rev)	ap(mm)
P	低炭素鋼・軟鋼 (S20C,SS400等)	180~280	CX75	250~300	8~10	0.1mm以下
	中炭素鋼 (S50C等)	180~280	CX75	200~250	8~10	0.1mm以下
	合金鋼・工具鋼 (SCM440,SKD11等)	180~280	CX75	100~150	8~10	0.1mm以下
M	ステンレス鋼 (SUS304,316等)	~270	JC8003	200~250	8~10	0.1mm以下
K	ねずみ鋳鉄 (FC250等)	200~250	JC8003	130~200	8~12	0.1mm以下
	ダクタイル鋳鉄 (FCD450等)	180~250	JC8003	130~200	8~12	0.1mm以下

*仕上げ刃4Nで使用される時は別途仕上げ刃用カートリッジ (SSFDR15-15F) をお求めください。



本社 〒547-0002 大阪市平野区加美東2丁目1番18号 TEL. 06 (6791) 6781代表 FAX. 06 (6793) 1221
 Headquarters 2-1-18, Kami-Higashi, Hirano-ku, Osaka 547-0002, Japan Phone: 81-6-6791-6781 Fax: 81-6-6793-1221



国内拠点

東京支店 (東関東営業所)

〒341-0034 埼玉県三郷市新和1丁目9番地 Residencia 善 1F
 TEL. 048(949)7720 FAX. 048(949)7730

南関東営業所

〒221-0835 神奈川県横浜市神奈川区鶴屋町2丁目26番地4 第3安田ビル5F
 TEL. 045(290)5100 FAX. 045(312)0066

北関東営業所

〒373-0818 群馬県太田市小舞木町614番地
 TEL. 0276(45)8588 FAX. 0276(46)7446

仙台オフィス

〒983-0852 仙台市宮城野区榴岡5丁目2番3号
 TEL. 022(299)0528 FAX. 022(299)3270

名古屋支店 (名古屋営業所)

〒466-0034 名古屋市昭和区明月町1丁目39番地2 エクセル御器所1F
 TEL. 052(851)5500 FAX. 052(851)8311

浜松営業所

〒430-0926 静岡県浜松市中区砂山町340番地の7
 TEL. 053(456)2133 FAX. 053(456)7938

豊田営業所

〒472-0003 愛知県知立市牛田2丁目1番地
 TEL. 0566(82)5891 FAX. 0566(82)5822

三重オフィス

〒518-0205 三重県伊賀市伊勢路758-14
 TEL. 0595(52)2800 FAX. 0595(52)2841

大阪支店 (大阪営業所)

〒547-0002 大阪市平野区加美東2丁目1番18号
 TEL. 06(6794)0216 FAX. 06(6794)0217

富山営業所

〒939-8096 富山市西大泉17番20号 浜忠第二ビル 1-B
 TEL. 076(425)5171 FAX. 076(425)5187

広島営業所

〒734-0022 広島市南区東雲1丁目23番15号 板村ビル1F 103号
 TEL. 082(282)3712 FAX. 082(282)3742

九州営業所

〒812-0011 福岡市博多区博多駅前4丁目3番3号 博多八百治ビル5F
 TEL. 092(284)4610 FAX. 092(284)4617

工場

本社工場 〒547-0002 大阪市平野区加美東2丁目1番18号
 TEL. 06(6791)6781 FAX. 06(6793)1221

三重事業所 〒518-0205 三重県伊賀市伊勢路758-14
 TEL. 0595(52)2800 FAX. 0595(52)2841

富田林工場 〒584-0022 大阪府富田林市中野町東2丁目1番23号
 TEL. 0721(23)2700 FAX. 0721(23)2705

海外拠点

DIJET INDUSTRIAL CO., LTD. (Europe)

Unit 2 Mundells Court, Welwyn Garden City, Herts AL7 1EN, England
 Phone. 44-1707-325444 Fax. 44-1707-330197

DIJET INDUSTRIAL CO., LTD. (Bangkok Representative Office)

699 Srinakarindr Road, Modernform Tower 15th Floor, Kweang Suanluang
 Khet Suanluang, Bangkok 10250, Thailand
 Phone. 66-2-722-8258, 8259 Fax. 66-2-722-8260

DIJET INDUSTRIAL CO., LTD. (Shanghai Representative Office)

Room No.1007 Tomson Commercial Building., 710 Dongfang Rd.,
 Shanghai 200122, China
 Phone. 86-21-5058-1698 Fax. 86-21-5058-1699

DIJET INDUSTRIAL CO., LTD. (Dalian Office)

Rm 2203, Bldg B, No1, Bldg 1st, WuCaiCheng, Development Zone,
 Dailian City, 116600, China
 Phone. 86-411-8757-9503 Fax. 86-411-8753-8559

DIJET INDUSTRIAL CO., LTD. (Guandong Representative Office)

Rm. 1J2F, A Building, Lotus Plaza, Xianxidadao Road, Changan Town,
 Dongguan City, Guangdong Province, 523850 P. R., CHINA
 Phone. 86-769-8188-6001, 6002 Fax. 86-769-8188-6608

DIJET INDUSTRIAL CO., LTD. (Wuhan office)

Room A3117, Zhongshang office Bldg, No.7 Zhongnan Road, Wuchang,
 Wuhan City, Hubei, China
 Phone. 86-27-8773-8919 Fax. 86-27-8773-8959

DIJET INDUSTRIAL CO., LTD. (Mumbai Representative Office)

322, ARCEDIA
 Hiranandani Estate, Patlipada, G.B. Road,
 Thane (W), Mumbai 400 607, India
 Phone. 91-22-4012-1231 Fax. 91-22-4024-0919

DIJET Incorporated (U.S.A.)

45807 Helm Street, Plymouth, MI 48170 U.S.A.
 Phone. 1-734-454-9100 Fax. 1-734-454-9395

インターネットホームページ

<http://www.dijet.co.jp>

技術相談フリーコール

サンキュー ハイ サンキュー 営業企画課
0120-39-81-39 FAX 06-6793-1230



ご使用上の注意 工具を安全にご使用いただくために

- 不適切な切削条件で使用しないでください。●大きな摩耗や欠けのある工具は使用しないでください。
- 切りくずの飛散、巻き付きによるケガにご注意ください。又、保護眼鏡や安全カバーをご使用ください。

WARNING: *Grinding produces hazardous dust. *To avoid adverse health, use adequate ventilation and read Material Safety Data Sheet first.
 *Cutting tools may fragment in use. Wear eye protection in the vicinity of their operation.

●工具仕様は、改良のため予告なく変更することがあります。 Specification shall be changed without notice.

販売店



VERSPANENDE GEREEDSCHAPPEN

Telefoon (0475) 549 000

Telefax (0475) 549 001

Postbus 7 6100 AA Echt